

## ЧПУ И ОБРАБОТКА СТАЛИ

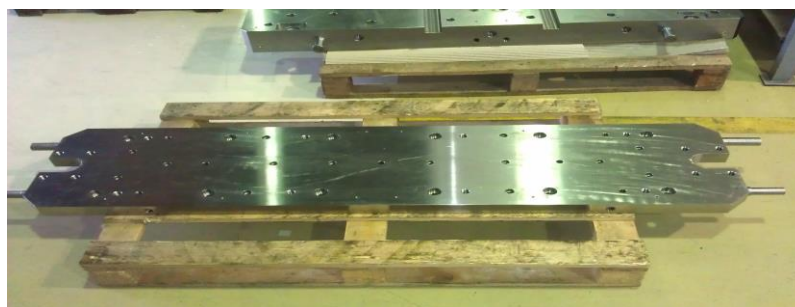

Мы предлагаем Вам услуги по механической обработке инструментальных сталей.

Современный станочный парк, пополненный станками с ЧПУ, гарантирует высокую точность и качество изготавливаемых деталей. Используемые нами методы измерений и системы контроля позволяют нам изготавливать элементы самого высокого качества.

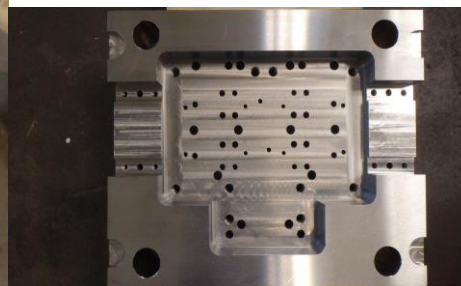
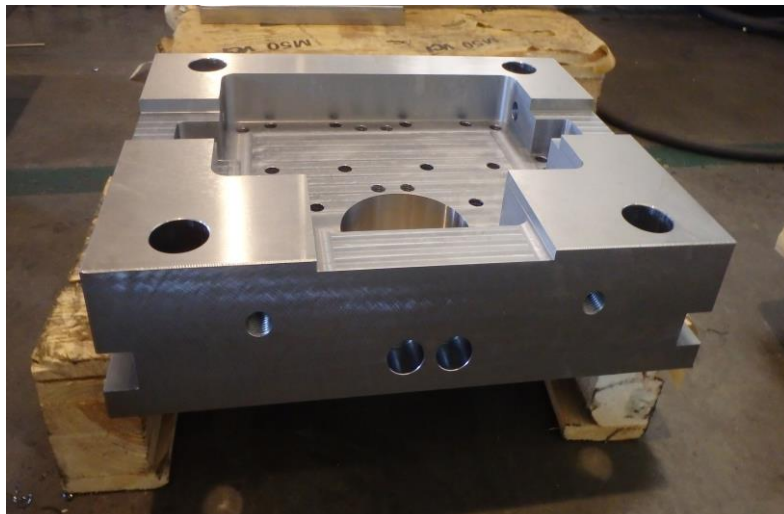

Мы также предоставляем услуги по фрезерованию и шлифованию плит.

**ФРЕЗЕРОВАНИЕ** - элемент фрезерован с каждой стороны

Размеры - диапазон размеров: 1500x3000

Вес - макс. 6 тонн

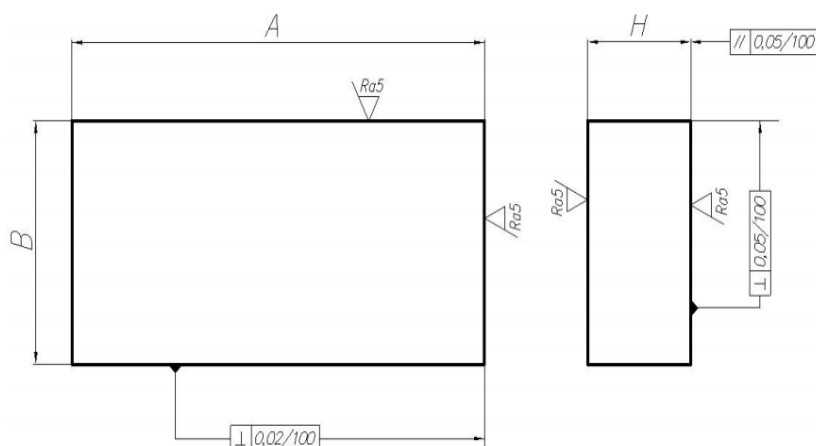

A,B	tolerancje
≤ 496	± 0,10
> 496	± 0,15
tolerancja h = ± 0,2	

**ШЛИФОВАНИЕ** - шлифование поверхностей

Размеры - диапазон размеров: 966x3000

Вес - макс. 3 тонны

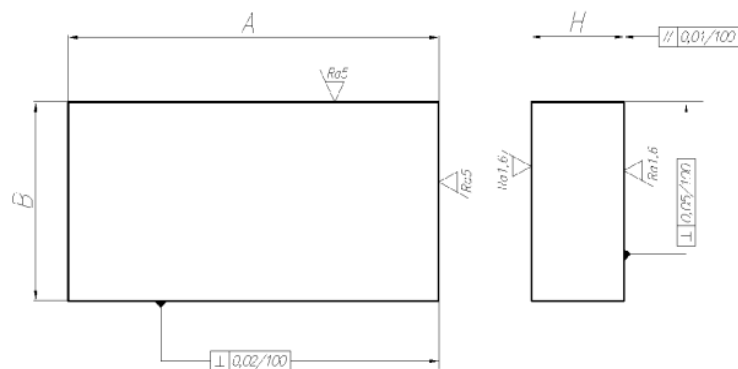

A,B	tolerancje
≤ 496	± 0,10
> 496	± 0,15
tolerancja h = ± 0,02	

Для обеспечения надлежащего качества и точности изготовления используются следующие измерительные системы:

- контактные зонды Renishaw
- оптические линейки
- сертификация 3D-система производственных машин

Отдел ЧПУ также предоставляет такие услуги, как:

- сверление
- расточка (диапазон 20-66 мм)
- машинная нарезка резьбы до M24
- зенкование
- снятие фасок углов
- транспортные ручки
- овальные отверстия
- карманы

Это дополнительные услуги, время реализации услуги определяется индивидуально, в зависимости от проекта клиента.

