

CNC A OBRÁBĚNÍ OCELI

Chtěli bychom Vám nabízet služby v oblasti mechanického zpracování jakostních ocelí

Náš moderní strojný park, obohacený o CNC obráběcí stroje, zajistí vysokou přesnost a kvalitu vyráběných detailů. Námi používané měřicí metody a kontrolní systémy dávají možnost připravit elementy nejvyšší kvality.

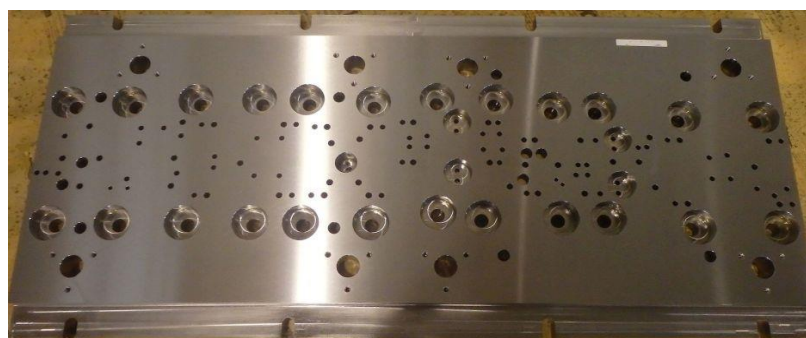
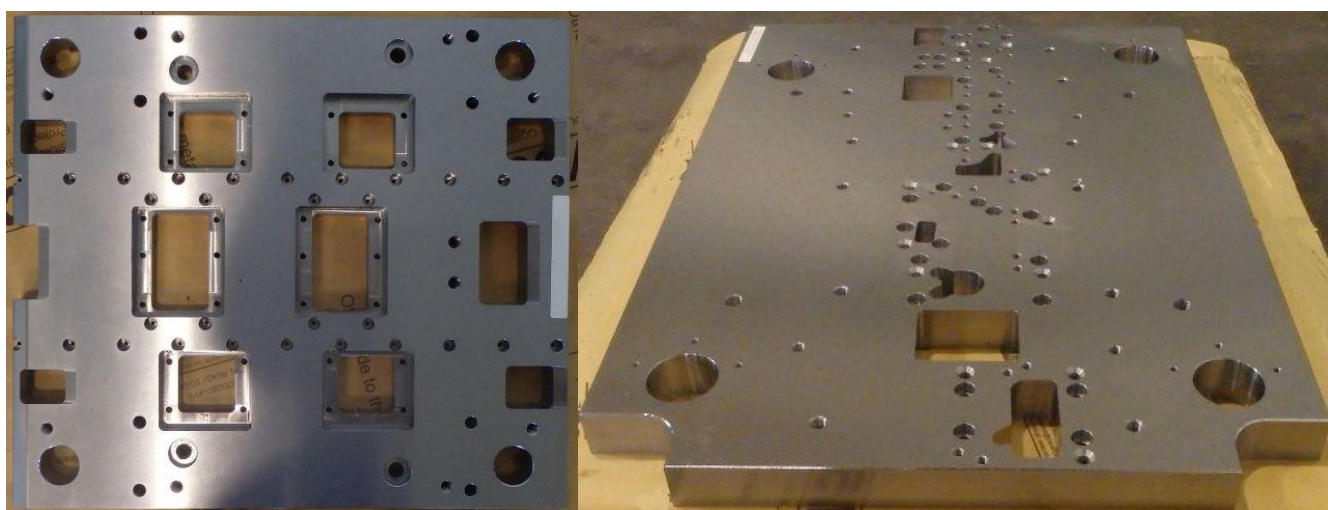

Poskytujeme služby frézování a broušení desek.

Frézování - frézování součásti na každé straně

Rozměry - 1500x3000mm

Množství - 6000kg max

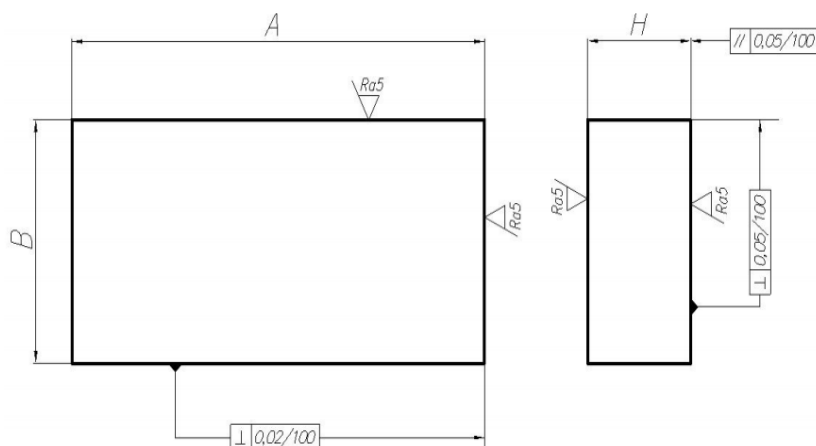

A,B	tolerancje
≤ 496	± 0,10
> 496	± 0,15
tolerancja h = ± 0,2	

Broušení - broušení ploch

Rozměry - 966x3000mm

Množství - max 3000kg

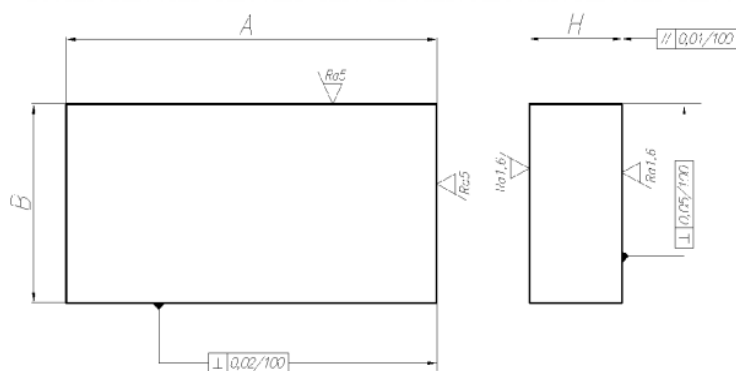

A,B	tolerancje
≤ 496	± 0,10
> 496	± 0,15
tolerancja h = ± 0,02	

Naším cílem je poskytnout co nejlepší kvalitu a přesnosti služeb. Kvůli tomu používáme níže uvedené měřicí metody:

- dotykové sondy Renishaw
- optická pravítka
- Certifikace Systém 3D u produkčních strojů



Oddělení CNC poskytuje také:

- vrtání
- vyvrtávání (rozsah 20-88mm, hloubka 250mm)
- mechanické závity do M30
- zahlubování
- odjehlené hrany
- transportní držadla
- fasole
- kapsy

Jsou to doplňkové služby - termín realizace domlouváme jednotlivě s každým zákazníkem.

Vykonujeme vstupní opracování 3D, veškeré projekty připravené podle dokumentace zákazníka.

Používáme nejmodernější technologie CAD-CAM.

